

// HAMTAZ

**دفترچه راهنمای موتور
برقی همتاز R-S4
1500 وات**



محتوا

| | |
|----|--|
| 2 | رانندگی بی خطر |
| 5 | اطلاعات عمومی |
| 7 | قطعات کنترلی |
| 11 | دستورالعمل عملیاتی موتورسیکلت |
| 12 | تعمیر و نگهداری |
| 22 | عیب یابی ، ایمنی و قطعه اختیاری وسیله نقلیه دیاگرام الکتریکی (سیم کشی) |
| 27 | مشخصات فنی |
| 28 | لیست نمایندگان مجاز |

رانندگی بی خطر

هشدار: عملیات ویژه ای روی موتورسیکلت برای حصول اطمینان در رانندگی نیازمند است. رفتن این نکات قبل از سواری ضروری است .

- همیشه قبل از استارت (روشن کردن) معاینه فنی انجام دهید. با این کار ممکن است از بروز تصادف یا آسیب دیدن تجهیزات جلوگیری به عمل آورید.
- بیشتر کشورها روشهای ویژه برای گواهینامه دارند. مطمئن باشید که واجد شرایط رانندگی هستند. هرگز وسیله نقلیه خود را به راننده بی تجربه امانت ندهید.
- برای جلوگیری از تصادفاتی که مقصر شما نیستید خودتان را به روشهای زیر آشکار کنید.
 - پوشیدن لباس های روشن و منعکس کننده
 - رانندگی نکردن در نقطه کور موتور سیکلت دیگری
 - با سرعت عبور کردن از راه دیگری
- رعایت کردن تمام قوانین ملی و محلی رعایت کردن محدودیت های سرعت ، و هرگز با سرعت غیر مجاز مسافرت نکنید
- قبل از دور زدن اقدام به بوق زدن کنید تا دیگران متوجه شوند.
- احتیاط بیشتر در تقاطع ، پارکینگهایی با ورودی و خروجی زیاد

- مکرراً" یاد آوری کنید که موقع راندگی از جفت دستها استفاده کنید و پاها را روی زیر پایي راننده نگهدارید در ضمن مسافر (ترک نشین) ترکیبند را بگیرد و پاهایش را روی زیر پایي عقب محکم کند.

لباسهای محافظ

- جهت حصول اطمینان همیشه کلاه ایمنی ، حفاظ صورت ، عینک و لباس محافظ بپوشید.
- در طی کارکرد وسیله نقلیه ، آگروز بسیار داغ می شود و پس از خاموش کردن موتور به صورت داغ می ماند. مواظب باشید که تماسی با آن نداشته باشید . لباسی بپوشید که پاهای شما را کاملاً پوشش دهد.
- لباس گشاد بپوشید که پاهای شما را کاملاً پوشش دهد.
- لباس گشاد بپوشید که باعث گیر کردن با اهرم کنترل یا چرخ می شود.

نصب و راه اندازی

هشدار: نصب و راه اندازی غیر استاندارد یا حذف قطعات اصلی منجر به راندگی پر خطر و همچنین غیر قانونی است .مصرف کنندگان ملزم به رعایت کردن قوانین ملی و محلی مربوط به موتور سیکلت و ترافیک هستند. اگر ایده قابل توجهی برای نصب و راه اندازی موتور سیکلت دارید لطفاً برای ما بنویسید و ارسال کنید. این اقدامات می تواند انجام گیرد با مجوز شرکت در غیر این صورت کاربر نتایج حاصله را دریافت خواهد کرد.

پارگذاری

هشدار: اضافه کردن لوازم جانبی و بار ، پایداری ، کارایی و سرعت کاری ایمن را کاهش می دهد.

- بار و لوازم جانبی کم وزن و سبک دار در وسط وسیله نقلیه نگهدارید. برای جلوگیری از به هم خوردن تعادل وزن مساوی از بار در دو طرف موتورسیکلت اعمال کنید. اگر بار بالاتر از مرکز ثقل قرار گیرد به کنترل موتور کاملاً اثر خواهد گذاشت .
- تنظیم فشار تایر و تعلیق عقب برای شرایط رانندگی مناسب
- وسایل اضافی به دستگیره و دوشاخه و گلگیر متصل نکنید.
- در غیر این صورت کنترل ناپایدار یا حرکت کند فرمان رخ خواهد داد.
- بیشترین حد مجاز بار 150 کیلوگرم می باشد. لطفاً بار زیاد اعمال نکنید.
- لوازم جانبی
- لوازم جانبی اصلی لیفان روی موتور سیکلت طراحی و تست شده اند. به دلیل اینکه کارخانه قادر به تست کلیه لوازم جانبی نیست شما شخصاً پاسخگو برای انتخاب ، نصب و کاربرد آنها که تولید نشده اند به وسیله کارخانه همیشه قوانین رانندگی بی خطر و نکات زیر را پیروی کنید.
- از اضافه کردن تجهیزات الکتریکی که ظرفیت سیستم الکتریکی وسیله نقلیه را افزایش دهد پرهیزید.

اطلاعات عمومی

موقعیت قطعات



دسته فرمان چپ
قلوه (سمت چپ)

کیلومتر

دسته گاز
قلوه (سمت راست)



ثبت شماره شاسی

☆ □ □ □ □ □ □ □ □ □ □ □ □ □ □ □ □ ☆ شماره شاسی:

لطفا شماره شاسی و شماره موتور را در جا های خالی پر کنید که به سفارش لازم یدکی و به ویژه پیدا کردن وسیله نقلیه موقع دزدیده شدن کمک خواهند کرد. شماره شاسی روی شاسی زیر صندلی (زین) چاپ می شود. پلاکت نام وسیله نقلیه در قسمت سمت چپ شاسی نصب می شود.

قطعات کنترلی کیلومتر

نمایشگر مسافت پیموده شده نمایشگر سرعت نمایشگر جریان

نمایشگر دنده نمایش کمی باتری

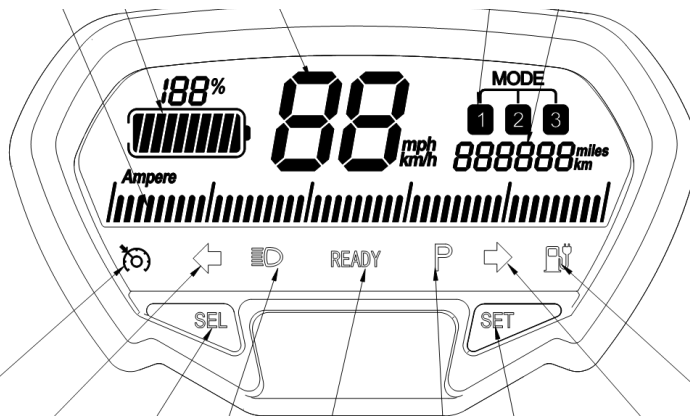

مسافت پیموده شده
نمایشگر راهنمای سمت چپ

کلید تغییر رنگ صفحه
نمایشگر چراغ جلو نور بالا

نمایشگر حالت آماده حرکت
نمایشگر حالت پارک

نمایشگر راهنمای سمت راست
کلید تغییر مسافت طی شده به کل مسافت موتور سیکلت

نمایشگر شارژ

188% درصد باقیمانده باتری

نشانگر مقدار باتری، هر خط 10 درصد باتری

88% نمایشگر متر اندک داخل 88 کیلومتر بر ساعت. موقعی که وسیله نقلیه معمولاً با سکتا اشتباهی نمایش داده می شود.

دنده گیربکس: دنده 1: اقتصادی دنده 2: ایده آل دنده 3: اسپورت

88888888 مسافت طی شده با 6 عدد نمایش داده می شود. مسافت یک مسافت به وسیله کلید نمایش داده می شود

نمایشگر مقدار جریان باقیمانده

چراغ کنترل کروز

نمایشگر گردش به چپ

نمایشگر چراغ نور بالا

READY نمایشگر حالت آماده حرکت

P نمایشگر حالت پارک

نمایشگر گردش به راست

نمایشگر سیستم شارژی

موقعی که باتری به 100% رسید نمایشگر به رنگ سبز تغییر رنگ می دهد. موقعی که نیروی الکتریکی کمتر از 10% می باشد نمایشگر با رنگ زرد ثابت می باشد یعنی باتری در حالت شارژ می باشد.

سوئیچ

ON: مدار الکتریکی موتور سیکلت می تواند عمل کند، در این حالت نشانگر توان الکتریکی روی صفحه روشن و کلید نمی تواند در این حالت خارج شود

OFF: مدار الکتریکی نمی تواند عمل کند و کلید می تواند خارج شود

LOCK: برای قفل کردن فرمان، فرمان را تا حد ممکن به سمت راست یا چپ بچرخانید. کلید را در حالت سوئیچ جرقه وارد کرده و به سمت OFF بچرخانید سپس کمی فشار داده و به



سمت حالت قفل بچرخانید و در نهایت کلید را خارج نمایید. برای باز کردن فقط کفیسست کلید را ساعت گرد بچرخانید.

OPEN: برای باز کردن صندلی مورد استفاده قرار میگیرد.

هشدار : به منظور اطمینان خاطر ، لطفاً در مواقع اضطراری و غیر عادی سوئیچ را خاموش و منبع تغذیه را قطع نمایید.

کنه ترمز عقب
کلید راهنما
کلید چراغ
بوق



قطعات کنترلی درست چپ فرمان

” نور بالا“

” نور پایین“

” چراغ هشدار“

” راهنمای چپ“

” راهنمای راست“

” بوق“

کنه ترمز عقب: با گرفتن کنه ترمز فعال می شود.

اهرم دنده گیربکس
استارتر
کنه ترمز جلو
کلید چراغ.



قطعات کنترلی درست چپ فرمان

اهرم دنده گیر

دنده 1: مناسب است برای مساحت های طولانی (اقتصادی)

دنده 2: مناسب است برای جاده های بزرگ (نرمال)

دنده 3: حالت سرعت بالا (ورزشی)

” چراغ روشن“

” چراغ خاموش“

”**۴**“: موتور را به وسیله کلید روشن کرده و جک بغل را از حالت پارک خارج کرده سپس کلید استارت را فشار داده و به مدت 3 ثانیه نگهدارید تا چراغ p به حالت ready تغییر وضعیت دهد در این حالت دسته گاز را بچرخانید تا شروع به حرکت نماید. برای فعال کردن حالت کروز، بعد از اینکه سرعت بیشتر را 5 کیلومتر بر ساعت است. کلید کروز را فشار داده تا موتور سیکلت به حالت خود کنترل درآید. برای خارج نمودن کافی است ترمز گرفته شود تا دسته گاز چرخانده شود. اهرم ترمز جلو: برای فعال نمودن ترمز جلو کافی است اهرم گرفته شود.

فنر و کمک فنر عقب

کمک عقب 5 موقعیت تنظیم برای بارهای متفاوت و شرایط رانندگی مختلف دارد موقعیت یک برای بارهای سبک و شرایط صاف جاده است. موقعیت دو برای سفت کردن تعلیق عقب تعبیه شده و در مواقعی که بار زیاد است و یا جاده ناهموار است استفاده می شود نکته: اطمینان حاصل کنید که هر دو طرف چپ و راست را بصورت مساوی تنظیم کرده باشید.



I II III IV V

جکها



جک بغل

در زمان پارک جک بغل را در حالت ساعت گرد بچرخانید و قبل از رانندگی آنرا به موقعیت اولیه بچرخانید و سپس کلید (آماده به حرکت) تغییر وضعیت READY (پارک) به حالت P استارتر را به مدت 3 ثانیه فشار و نگهدارید تا چراغ از حالت دهد.

جک وسط:

برای پارک کردن به صورت طولانی، جک وسط را از سمت چپ موتور به پایین فشار داده و با دست راست ترک بند موتور را به سمت بالا حرکت دهید. قبل از رانندگی، فرمان را به سمت جلو هل دهید جک وسط به صورت خودکار برگردد.

دستورالعمل عملیاتی موتورسیکلت

بازرسی قبل از سوار شدن:

قبل از سوار شدن همیشه موتور را بازرسی کنید. پارامترهای نوشته شده در این جدول باید بازرسی شوند که باعث صرفه جویی در زمان، هزینه و حتی زندگی می شوند.

| ردیف | پارامترهای بازرسی | محتوا |
|------|-------------------|---------------------|
| 1 | تایرها | بازرسی فشار و شرایط |
| 2 | ترمز عقب و جلو | بازرسی عملکردی |
| 3 | بوق | بازرسی کارکردی |
| 4 | چراغها | بازرسی کارکردی |
| 5 | کیلومتر | بازرسی کارکردی |
| 6 | سوئیچ | بازرسی کارکردی |

| | | |
|----|-------------------|---|
| 7 | آینه عقب | بازرسی تمیزی |
| 8 | دسته ها | بازرسی صاف بودن و قابل اطمینان بودن |
| 9 | بلبرینگ های فرمان | بازرسی گشاد شدن، با گریس دوباره مونتاز شود |
| 10 | اکسل عقب و جلو | بازرسی بست ها و صفت کننده ها |
| 11 | بستها | بازرسی بستها و اتصالات، در صورت نیاز بسته و تنظیم شوند |
| 12 | مقدار شارژ | بازرسی مقدار شارژ و اگر نیاز باشد شارژ کنید |
| 13 | سوئیچ محافظ | بازرسی کنید که وسیله روشن است ، یا سوئیچ در حالت روشن است |

قبل از رانندگی به نکات زیر توجه کنید.

- 1- مهارتهای لازم برای رانندگی را افزایش دهید. زمان زیادی صرف کنید تا با این موتور سیکلت آشنا شوید حتی اگر، با موتور دیگری رانندگی کرده باشید. در نکاتی با این اندازه و وزن موتور آشنا شوید. همیشه رانندگی بی تجربه باعث تصادف می شود.
- 2- وقتی می خواهید رانندگی کنید اطمینان داشته باشید که سوئیچ در حالت ON است سپس آنرا در حالت جرقه قرار دهید موقعی که چراغ پارک به حالت آماده تغییر حالت داد دسته گاز را به آرامی بچرخانید. و به سرعت نرمال برسائید. دقت کنید که دسته گاز را سریع نچرخانید.
- 3- بخاطر خاصیت مغناطیسی بالا ، موتور با صدای بوق شروع به حرکت می کند و بعد از افزایش سرعت صدا قطع خواهد شد.
- 4- به غیر از مواقع ضروری مکررا از ترمز حرکت مجدد خود داری کنید.
- 5- در سرازیری با شتاب حرکت نکنید. ترمز را به سرعت نگیرید که باعث لیز خوردن به اطراف می شود.
- 6- هنگام رانندگی در شب لطفا " چراغ را روشن کنید. سرعت را کم کنید و چراغ راهنما را فعال و به آرامی دور بزیند با

- سرعت زیاد اقدام به دور زدن نکنید.
- 7- در هنگام بارندگی هوشیار باشید. رانندگی در نواحی آبی عمیق موجب آسیب زدن به موتور می شود.
 - 8- با یک دست رانندگی نکنید همه رانندگان باید گواهینامه رانندگی دولتی داشته باشند.
- نکات مهم بعد از رانندگی
- 1- بعد از رانندگی سوئیچ را در حالت خاموش (OFF) قرار دهید و سوئیچ را خارج نمایید.
 - 2- توجه کنید که هنگام پارک کردن ، موتور را نگه دارید.
 - 3- مقدار شارژ باتری و شارژ دوباره را چک کنید.
 - 4- باتر لیتیوم را در جای خنک و خشک نگهدارید و هر دو هفته یک بار شارژ مجدد کنید تا ظرفیت باتری حفظ شود.
 - 5- هنگام شارژ چراغ قرمز به سبز تبدیل می شود. که در این هنگام باتری نیاز به شارژ 2 ساعت اضافه می باشد.
- مقدار شارژ الکتریکی در صفحه کیلومتر نمایش داده می شود.

تعمیر و نگهداری

کیف ابزار

بعضی از تعمیرات کنار جاده ای، تنظیمات جزئی و تعویض قطعات با کمک ابزار موجود در کیف انجام می گیرد



برنامه زمانبندی تعمیرات و نگهداری

تعمیرات اولیه باید انجام گیرد در 500 km یا پس از گذشت یک ماه استفاده که هر کدام اولویت دارند. بعدا هر 6 ماه باید توسط نمایندگیهای همتا باید مورد بازرسی و تعمیر قرار گیرد.

| ردیف | پارامترها | محتوا |
|-----------------------|--------------------|--|
| حفاظت و کارایی متداول | | |
| 1 | تایرها | بازرسی فشار و آج لاستیک |
| 2 | سیستم ترمز | بازرسی عملکردی، سطح مایع ترمز و کابل ترمز |
| 3 | بوق | بازرسی سیمها و عایقبندی |
| 4 | آینه عقب | بازرسی عملکرد کامل آینه |
| 5 | چراغها | بازرسی کارکرد کامل چراغها |
| 6 | کیلومتر | بازرسی نشانگرها، سیمها و مدارات |
| 7 | بستها | اتصالات را محکم ببندید |
| 8 | دسته گاز | با چرخاندن دسته گاز عملکرد آنرا بررسی کنید |
| بازرسی ساختاری | | |
| 1 | تویی چرخ جلو / عقب | بازرسی درب تویی |
| 2 | دسته فرمان | با چرخاندن دسته گاز عملکرد دایربررسی کنید |
| 3 | شاسی و دوشاخ عقب | بازرسی نقاط جوشکاری و بستها |
| 4 | دوشاخ جلو | بازرسی اتصالات و بلبرینگها |
| 5 | کمک فنر | بازرسی کامل عملکردی |
| 6 | ست سوئیچ | بازرسی کامل عملکردی |
| قسمتهای مهم | | |
| 1 | باتری | بازرسی ولتاژ، شارژ و دشارژ نرمال |
| 2 | موتور | کاور، بلبرینگ، محافظه، سیمها، مدارات الکتریکی و عایقبندی |
| 3 | کنترلر | حفاظت جریان زیاد و ولتاژ کم |
| 4 | شارژر | بررسی جریان و ولتاژ شارژر |
| 5 | کابل اصلی | بررسی نقاط جوشکاری سیمها و عایقبندی |

نکات

- 1- بعضی قطعات مثل محور جلو عقب باید روغنکاری شوند با گریس مخصوص
- 2- موتور را تمیز کنید وقتی که در نواحی خیس یا گرد و خاک زانندگی کنید.

دسته گاز و عملکرد

چرخش آرام دسته گاز را با ، پیچاندن کامل در هر دو طرف فرمان چک کنید مقدار لقی آزاد دسته گاز را اندازه گیری کنید .مقدار استاندارد باید ما بین 2-6 میلی متر باشد. برای تنظیم لقی ، مهره قفل کف آزاد و تنظیم کننده را بچرخانید.وقتی که با موفقیت انجام شد دوباره قفل کف را ببندید.

تعمیر و نگهداری باتری سیستم

ظرفیت باطری با گذشت زمان و مسافت طی شده کاهش خواهد یافت. استفاده صحیح و تعمیر نگهداری درست باعث افزایش عمر باطری خواهد شد.

- 1- پس از خرید لطفا باطری را به صورت کامل شارژ کنید به نکات زیر توجه کنید. برای پنج مرتبه اول شارژ کردن ،زمان شارژ نباید کمتر از 8 ساعت و بیشتر از 12 باشد.
- 2- برای جلوگیری از آسیب دیدن باطری باید در جای خود خوب و محکم شود. در هنگام حمل باطری هرگز آنرا پرتاب، غلط و فشار ندهید.
- 3- باطری را در جای خشک و تمیز نگهدارید تا از خالی کردن آن جلوگیری نمائید.

4- قانوناً باتری باید بعد از مصرف روزانه شارژ شارژ شود از خالی شدن زیاد از حد باتری جلوگیری کنید. در زمانهای طولانی که وسیله استفاده نمی شود. باتری را خارج و شارژ کنید سپس آن را در جای خشک و خنک (10-15) سانتی گراد نگهدارید. و سپس بعد از 10 الی 15 روز دوباره شارژ کنید. مقدار شارژ بهینه باتری لیتیوم 5% است. توجه داشته باشید که اگر مقدار شارژ باتری به صورت زیاد کمتر از 10 درصد یا بیشتر از 90 درصد باشد ظرفیت باطری از بین خواهد رفت.

نشانهگر مقدار باتری باقیمانده



5- برای محافظت باتری ، موتور را با سرعت زیاد حرکت اولیه ندهید تا از خالی شدن باتری به مقدار خیلی زیاد جلوگیری شود.

6- به منظور افزایش عمر باتری ، آنرا وقتی به 5% رسید دوباره شارژ کنید.

7- کارایی خوب باتری در دمای 45-15 درجه سانتی گراد می باشد. و دمای محیط 25 درجه بهینه دماست. در هنگام شارژ دمای باتری را کاهش دهید. و کاری کنید که انتقال گرما از باتری به محیط به خوبی انجام گیرد و در جای گرم قرار گیرد.

8- از قرار دادن موتور زیر اشعه آفتاب بپرهیزید.

9- بعد از خالی شدن باتری دوباره آنرا شارژ کنید. هرگز باتری را بیشتر از 12 ساعت خالی نگه ندارید.

نکته: باتری باید با محیط مورد استفاده سازگاری داشته باشد. می توانید برای استرداد به مرکز باز یافت محلی یا نمایندگیها مراجعه کنید. هرگز به سطل آشغال نندازید. حذف باتری سیستم غیر قانونی و ممنوع می باشد.

ترمز جلو



کالیبر ترمز جلو

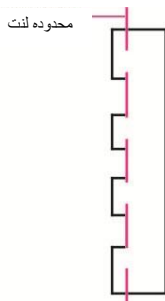

کاور چشمی کالیبر اصلی پیچ کته ترمز جلو

سطح مایع ترمز و لنت ترمز به صورت منظم باید بررسی شود اگر هر کدام از لنت ها تمام شده بود باید هر دو باهم عوض شوند از طرف چشمی شیشه ای مقدار روغن ترمز را چک کنید اگر سطح روغن ترمز کمتر از حداقل بود پیچ کاور سیلندر را باز کرده کاور را جدا و روغن ترمز را اضافه می کنیم تا به قسمت حداکثر مقدار برسد.

هشدار: از روغن ترمز مشخص و با کیفیت استفاده کنید. روغن ترمز باعث خراش می شود. از تماس آن با پوست و چشم خودداری کنید. در صورت تماس خیلی سریع با آب شستشو دهید و در صورت تماس با چشم حتما " به دکتر مراجعه کنید. هرگز اجازه ندهید گرد و خاک و مایعاتی مانند آب به مخزن روغن ترمز نفوذ کند.

تنظیمات

- 1- به فاصله لقی دسته (کتی) ترمز که مابین 10-20 میلی متر می باشد را لقی آزاد می گویند.
 - 2- اگر مقدار لقی آزاد بیش از حد مجاز باشد. لنت ترمزها استاندارد باشد حتما " هوا وارد سیستم ترمز شده و باید خالی گردد .
- نکته: چنانچه تنظیمات ذکر شده با موفق بود با فروشنده تماس بگیرید.
- 3- چندین مرتبه ترمز را بگیرید و در صورت ترمز آزاد پرخ را بچرخانید و بررسی کنید.

ترمز عقب

پاتل ترمز

نمایشگر مهره تنظیم

علامت مرجع

اهرم ترمز

پین



کته ترمز جلو

10-20mm



بررسی

سیستم ترمز با یک نشانگر مجهز شده است. اگر نشانگر با عدد مرجع هم تراز باشد در اولین فرصت باید لنتها تعویض گردند.

تنظیمات

ترمز عقب موتور سیکلت به یک دسته ترمز مجهز شده است.

- 1- به فاصله لقی دسته (کتی) ترمز که ، بین 20-10 میلی متر می باشد. را لقی آزاد می گویند.
 - 2- مهره تنظیم را در جهت A بچرخانید که فاصله لقی آزاد را کاهش می دهد و اگر در جهت B بچرخانید لقی آزاد افزایش خواهد یافت
 - 3- چندین مرتبه ترمز را بگیرید و در حالت ترمز آزاد چرخ عقب را بچرخانید و بررسی کنید.
- سیستم تعلیق و کمک فنر عقب و جلو

موتور را در حالت جک وسط قرار دهید و ترمز جلو را بگیرید چند مرتبه با دست قسمت عقب و جلو را فشار دهید و رها کنید که باید عملکرد خوب ، بدون صدا و بدون نشستی داشته باشد. عملکرد دوشاخه عقب را با فشار دادن از کنار چرخ عقب بررسی کنید از بسته بودن تمامی بسته ها اطمینان حاصل کنید.

تایر

فشار هوای مناسب باعث ایجاد ماکزیمم پایداری، رانندگی راحت و طول عمر تایر خواهد شد.

| فشار تایر (کیلوپاسکال) | | |
|------------------------|-----------|--------------|
| فقط راننده | جلو: 175 | عقب: 200 |
| راننده با سرنشین | جلو: 200 | عقب: 225 |
| اندازه تایر | جلو: 10-3 | عقب: 10-1/25 |

هشدار:

استفاده از تایر کهنه و خراب باعث ایجاد خطر و در عملکرد و کنترل موتور تاثیر خواهد گذاشت.

نکته:

فشار باد تایرها قبل از استفاده وقتی که سرد است باید چک شود. از لحاظ بریدگی، فرورفتگی میخ و اشیاء تیز باید بررسی شود. رینگها باید از نظر شکل ظاهر بررسی شوند برای تایرهای آسیب دیده یا تیوپ های معیوب با فروشنده تماس بگیرید.

هشدار:

باد کردن ، نامناسب تایر باعث خرابی گل تایر ها و ایجاد خطر خواهد کرد. کم بودن باد تایرها از مقدار استاندارد باشد افزایش چرخ روی زمین می شود و یا تایر باعث خارج شدن تایر از رینگ خواهد شد.

وقتی مقدار آج تایر به حد مینیمم رسید حتما آنرا تعویض نمایید

| محدوده آج تایر (میلیمتر) | | |
|--------------------------|-----|----------|
| تایر جلو | 1.6 | تایر عقب |
| | | 2 |

فیوز :

محافظ جریان زیاد بوسیله فیوز روی عقب شاسی سمت راست قرار گرفته است. فیوز در واقع اضطراری نظیر اتصال کوتاه یا بازگذاری زیاد از حد مجاز می پرد. بعد از رفع اشکال یک فیوز جدید در جعبه فیوز نصب کنید.

هشدار: به مشخصات فیوز دقیقا" توجه کنید وقتی که می خواهید با فیوز جدید عوض کنید. هرگز از مواد دیگر مانند آلومینیوم ، آهن یا .به جای این استفاده نکنید . در غیر اینصورت مدار ممکن است بسوزد.

شارژر

برای شارژ باتری ، لطفا" کلید موتور را در حالت خاموش قرار داده سپس شارژر را به سوکت وسیله نقلیه وصل نمایید. و ورودی شارژر را به 220 ولت AC وصل نمایید. هنگام شارژ باطری اول سوکت باتری را به شارژر وصل کنید و سپس

شارژر را به برق شهری وصل نمائید. پس از اتمام شارژ اول شارژ را از برق شهری قطع سپس سوکت را از باطری جدا کنید.

هشدار

هرگز برعکس نکات ذکر شده عمل ننمائید تعویض هر قطعه از موتور سیکلت مانند مشخصات موتور الکتریکی ، به روز رسانی کنترلر و غیره ممنوع است. استفاده کننده ها مسئول تغییرات شخصی خود خواهند بود.

عیب یابی، حفاظت و قسمت اختیاری موتور سیکلت

روشهای شناسایی ایرادات متداول

| رفع ایراد | دلیل | ایراد |
|---|--|--|
| <ul style="list-style-type: none"> *سوییچ و اتصالات را بررسی و در صورت نیاز تعویض نمایید. *سوکت باتری را بررسی و در صورت نیاز تعویض نمایید. *فیوز را بررسی و در صورت نیاز تعویض نمایید. *صفحه کیلومتر را بررسی و در صورت نیاز تعویض نمایید. | <ul style="list-style-type: none"> *سوییچ آسیب دیده یا اتصال آن ضعیف است. *سوکت باتری به درستی وصل نشده است. *فیوز مدار باز است. *صفحه کیلومتر خراب است. | کیلومتر بعد از سوییچ کار نمیکند |
| <ul style="list-style-type: none"> *شارژر کنید *به نمایندگی مراجعه کنید. | <ul style="list-style-type: none"> *اتصال کوتاه یا ولتاژ پایین *مدار شتاب دهنده معیوب است. *معیوب بودن دسته راست /چپ | کیلومتر به خوبی کار میکند ولی شتاب نمیگیرد |

| | | |
|--|--|--------------------|
| | فرمان * معیوب بودن کنترلر / موتور | |
| * شارژ کنید * فشار تایرها را بررسی و باد کنید. * رانندگی صحیح * باتری را تعویض کنید. * پدیده طبیعی * به نمایندگی مراجعه کنید. | * مقدار شارژ پایین * فشار پایین تایرها * ترمز و شتاب دادن بصورت مکرر * عمر مفید باتری و موتور * پایین بودن بیش از حد دمای هوا * معیوب بودن کنترلر | سرعت پایین |
| * شارژر را بطور صحیح وصل کنید. * کابل باتری را محکم ببندید. * به نمایندگی مراجعه کنید. | * شارژر بطور کامل وصل نشده است. * کابل گشاد یا قطع شده است. * شارژر معیوب است | باتری شارژ نمی شود |

اگر ایرادات دیگری بوجود آمدند به نمایندگی مراجعه نمایید.

پیامها و کد خطاها

| پیامهای خطا | | | | | |
|-------------|-------|----|------------|-------------|--------------------------------------|
| | قسمت | کد | شرح | دلیل | رفع ایراد |
| 1 | موتور | 01 | خطای موتور | ایراد فاز | به نمایندگی بعد از فروش مراجعه کنید. |
| 2 | | 02 | خطای موتور | ایراد محفظه | |
| 3 | | 03 | خطای موتور | دمای زیاد | |

| | | | | | |
|----|--------|----|------------------|---------------------------|---|
| 4 | | 04 | خطای موتور | حرکت نکردن موتور | چرخ عقب را از لحاظ منقبض شدن بررسی کنید |
| 5 | کنترلر | 21 | خطای کنترلر | اثر فلز یا کسید نیمه هادی | به نمایندگی بعد از فروش مراجعه کنید |
| 6 | | 22 | | ایراد موتور | |
| 7 | | 23 | | جریان زیاد | |
| 8 | | 24 | | ولتاژ زیاد | |
| 9 | | 25 | | دمای زیاد | |
| 10 | | 26 | ایراد کنترلر | ولتاژ کم | |
| 11 | | 27 | ایراد دسته فرمان | خرابی دسته فرمان | |
| 12 | باتری | 41 | هشدار باتری | حفاظت شارژ اشباع | شارژر را قطع کنید |
| 13 | | 42 | | حفاظت ولتاژ پایین | سریع شارژ کنید |
| 14 | | 43 | | حفاظت جریان زیاد باتری | شارژر را قطع کنید |
| 15 | | 44 | | حفاظت جریان زیاد دشارژ | به نمایندگی بعد از فروش مراجعه کنید |
| 16 | | 45 | | حفاظت دمای زیاد دشارژ | باتری را خارج و در منطقه سرد بزارید |

| | | | | | |
|----|----------|----|---------------|---------------------------------|-------------------------------------|
| 17 | | 46 | | حفاظت دمای کم دشارژ | به نمایندگی بعد از فروش مراجعه کنید |
| 18 | | 47 | | اتصال مدار باز باتری | |
| 19 | | 48 | | حفاظت اتصال کوتاه دشارژ کردن | |
| 20 | | 49 | | حفاظت دمای زیاد شارژ کردن | |
| 21 | | 50 | | حفاظت دمای پایین شارژ کردن | |
| 22 | | 51 | | حفاظت گرمای زیاد بورد نیمه هادی | |
| 23 | | 52 | ایراد باتری | خرابی سنسور دما | |
| 24 | دی-ام-یو | 61 | ماژول ارتباطی | ایراد شناسایی سیسم کارت | به نمایندگی بعد از فروش مراجعه کنید |
| 25 | | 62 | | ایراد خود سیسم کارت | |
| 26 | | 63 | | خرابی مکان یاب | |
| 27 | | 64 | | اتصال کوتاه آنتن مکان یاب | |
| 28 | | 65 | | مدار باز آنتن مکان یاب | |
| 29 | | 66 | | شماره سریال موتور را ننویسید | |

دياگرام الكتريكي

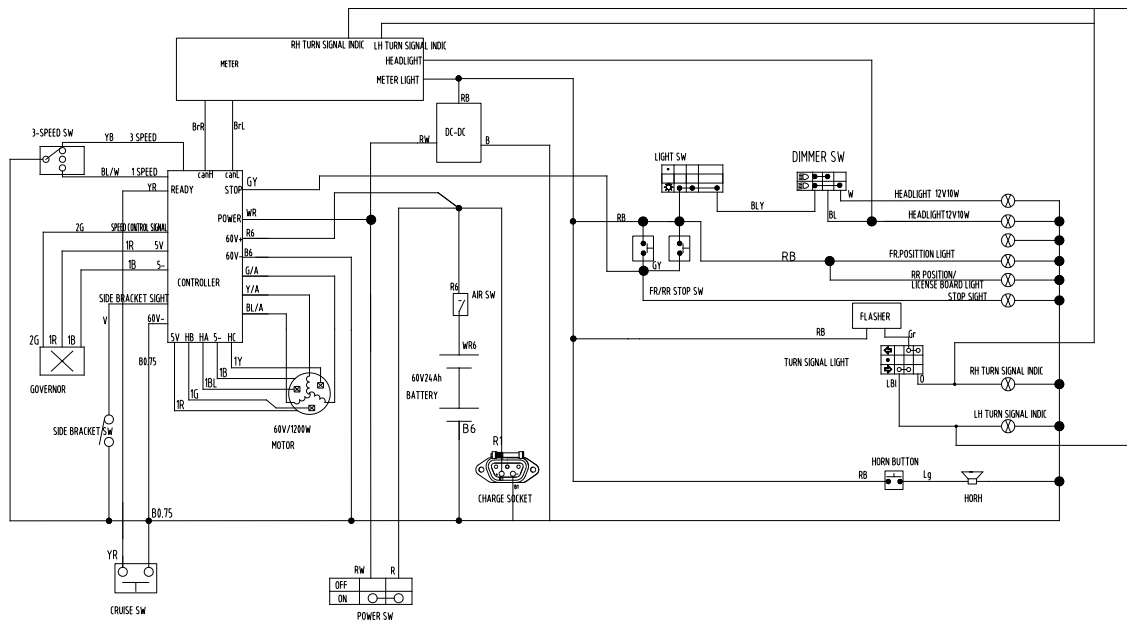

مشخصات فنی

| داده های اساسی | |
|--------------------------|---------------|
| قطر کلی، میلیمتر | 1975×715×1070 |
| فاصله دو چرخ، میلیمتر | 1200 |
| فاصله از زمین، میلیمتر | 130 |
| وزن، کیلوگرم | 76 |
| حداکثر بار مجاز، کیلوگرم | 150 |
| نوع ترمز جلو/عقب | کاسه/دیسک |
| نوع عملکرد ترمز | ترمز دستی |
| نوع رینگ جلو/عقب | چرخ شبکه ای |
| نوع تایر جلو/عقب | 10-1.2 / 10-3 |
| تجهیزات الکتریکی | |
| نوع موتور | 10ZW6065317 |
| نام | لیفان |
| نوع | چرخ مونوبلاک |
| ولتاژ اسمی | 60 |
| نرخ سرعت | 650 |

| نرخ گشتاور، نیوتن متر | 17.4 |
|----------------------------|------------------|
| نرخ توان به وات | 1200 |
| نوع | BN6024PW 60V24Ah |
| باتری | لیتیوم |
| ظرفیت، آمپر ساعت | 24 |
| ولتاژ اسمی | 60 |
| مصرف به ازای 100 کیلومتر | 1.83 |
| حفاظت ولتاژ پایین | 51 |
| حفاظت جریان بالا | 35 |
| ولتاژ و فرکانس ورودی شارژر | 220V/50Hz |
| کارایی اصلی | |
| ماکزیمم سرعت | 51 |
| محدوده رانندگی | 55 |
| قابلیت درجه | 12 |
| شتاب گیری 0 تا 100 | 20 ثانیه |
| | |

| لیست نمایندگان مجاز شرکت جهان ممتاز سیکلت | | | |
|---|---------------------------|------------------|--------|
| کد نماینده | | | |
| آذربایجان شرقی | | | |
| 314 | 04132844124-09143171983 | برجسته نظام سعید | تبریز |
| 101 | 4127223342 | خیالی بناب بهزاد | بناب |
| 407 | 09143261553-04144443856 | دشتیان - داوود | کلپیر |
| 186 | 9143049945 | رحمانی محمود | آذرشهر |
| 713 | 09143212076-37633876 | طلوعی علی | عجبشیر |
| 155 | 09144211740-04137241260 | رشیدی علیرضا | مراغه |
| 630 | 09143230036-04152224393 | اسدی غلام | میانه |
| 510 | 04923132583-0944198259 | همت پور خلیل | چلغا |
| 538 | 09141165912-04134523865 | یوسفپور نادر | گوگان |
| آذربایجان غربی | | | |
| 528 | 09143610195 - 04432779696 | رحمدل چنار صمد | ارومیه |
| 202 | 04445229897-09144820328 | حصاری اوج ایر | تکاب |
| 337 | 04446275650-09149813519 | رشیدی کانی عمر | بوکان |
| 647 | 09141421594-04432343542 | عباسپور آوات | مهاباد |
| 774 | 9141806797 | فرهاد پور عسگر | تکاب |

| | | | |
|---------------|-------------------------|--------------------------|----------|
| 399 | 9143613052 | محبعلی اروج | خوی |
| 446 | 09143817492-04444224449 | ملک پور عیسی | شاهین دژ |
| 327 | 09144424688-0444222538 | نظامی سیدصلاح الدین | مهاباد |
| 340 | 04444627542-09144416396 | شاوله نژاد بیژ آباد مجید | اشنویه |
| 274 | 04826232699-09141821435 | شکری گوگچلو عبدالباقی | بوکان |
| اردبیل | | | |
| 470 | 9141520558 | بشردوست حسن | اردبیل |
| 260 | 04533352038-09141524006 | عصری اصغر | اردبیل |
| 708 | 09147064458-04532780991 | پاشاپور عیسی | مغان |
| اصفهان | | | |
| 739 | 09131124211-03134700842 | قربانی سینی داود | اصفهان |
| 737 | 9131230308 | احسانپور حمیدرضا | نائین |
| 506 | 03154720060-09132763088 | آزادی مقدم آرانی حسین | آران |
| ایلام | | | |
| 658 | 09188419150-08413336023 | نودری جواد | ایلام |
| البرز | | | |
| 685 | 09126955762-02644526434 | باقری کریم | کرج |
| 746 | 09127671162-32245577 | نورمحمدی نجف آباد یاسر | کرج |

دفترچه راهنما و دستورالعمل اجرایی

| | | | |
|--------------------------|--------------------------|---------------------------|-----------|
| 782 | 9122869789 | سیري فرون آباد نقي | پاکدشت |
| بوشهر | | | |
| 652 | 07733530750-09171717970 | صفوي زاده سيدجلال | بوشهر |
| 516 | 9173722563 | برزگر عباس | گنگان |
| تهران | | | |
| 730 | 09128000377-02155420063 | آقائي داور | تهران |
| 813 | 09127098965 | ميرمهدي كمجاني سيدحميدرضا | تهران |
| 794 | 09125160393 -09121153206 | حق گو سامان | تهران |
| 726 | 02155645425 -09121397528 | گودرزي محمد | تهران |
| 785 | 09120228545-02155490305 | عاصم محمد | تهران |
| 2751 | 09125129536-02166827159 | نادري حميد | یافت آباد |
| 275 | 09196887920-02177135502 | شهابي پرويز | تهرانپارس |
| سیستان و بلوچستان | | | |
| 662 | 09151113762-05413232156 | آبين حسيني غلامرضا | زاهدان |
| 662 | 9151113762 | علي اکبري صادقي فرهاد | ایران شهر |
| 754 | 09151991510-05485222875 | دهواري عبدالباست | سراوان |
| 279 | 05485226734 -09153480012 | دهواري احمد | سراوان |
| خوزستان | | | |

دفترچه راهنما و دستورالعمل اجرایی

| | | | |
|---------------------|-------------------------|----------------------|---------|
| 575 | 06143777989-09163919497 | شایان نژاد محمدعلی | خوزستان |
| 548 | 09163330243-06153343368 | براتی محمد | آبادان |
| 537 | 09166337161-06314437121 | پورسمیله افشین | آبادان |
| 457 | 9386792292 | کرمی نژاد احسان | دزفول |
| 310 | 06124224446-09161190123 | قیانچی سعید | سوسنگرد |
| 517 | 09166911609-06912237889 | قنواتی یداله | رامهرمز |
| 246 | 06152570925-09161524099 | محسنای سعید | هندیجان |
| 457 | 06142225050-06142238299 | پناهی نژاد عبدالامیر | دزفول |
| 420 | 09113718048-01712230516 | پودینه محمدرضا | دزفول |
| 457 | 9161127086 | جهان تاب پوریا | شوشتر |
| 457 | 9377452170 | حسنوند ایمان | اندیمشک |
| 457 | 09161424070-06142634231 | ستاره مهرداد | اندیمشک |
| 725 | 09163426368-06142828577 | رستمی فر سعید | شوش |
| 699 | 09166422011-06142862285 | چناتی مجید | شاول |
| خراسان شمالی | | | |
| 804 | 09151842092-05832236750 | ضرغامی مقدم محمد | بجنورد |
| 798 | 9151842756 | ادیب پور عیسی | آشخانه |
| 721 | 09151861850-05855363547 | اسفندیاری خدای ورن | بجنورد |

دفترچه راهنما و دستورالعمل اجرایی

| | | | |
|--------------------|-------------------------|---------------------|-------------|
| 792 | 09155842469-05832239253 | دهقانی محمود | بجنورد |
| 530 | 09153850038-05854225208 | راموز نصراله | آشخانه |
| خراسان رضوی | | | |
| 416 | 09151145759-05133425600 | فردوس مشهد مرتضی | مشهد |
| 483 | 9151117353 | علیپوریان-جواد | مشهد |
| 721.16 | 05153723867-09155310507 | میرزایی حمید | تربت حیدریه |
| 415 | 05143330589-09153529084 | چمبری علیرضا | نیشابور |
| 419 | 09155312804-05328220382 | رجایی | کاشمر |
| مازندران | | | |
| 478 | 01132193394-09111122252 | شاهانی حسین | بابل |
| 717 | 09111204310-01144882991 | آقایی رضا | محمودآباد |
| کرمان | | | |
| 461 | 09131403470-03413322289 | میرحسینی سیدعلیرضا | کرمان |
| 536 | 09131418795-03432728552 | میرحسینی سیدفضل اله | کرمان |
| 195 | 09131440099-03442313437 | جمشیدی حمیدرضا | کرمان |
| 763 | 9131403105 | ناجی علیرضا | کرمان |
| 620 | 09131401537-03433342838 | ناجی مهدی | کرمان |
| 262 | 09131403323-03412233478 | پارسا مقدم مسلم | کرمان |

دفترچه راهنما و دستورالعمل اجرایی

| | | | |
|--------------|-------------------------|--------------------------|------------|
| 728 | 09132453990-03442281220 | خواجوی نژاد رضا | سیرجان |
| 714 | 09133454028-0344230052 | صالحی علی | سیرجان |
| 728 | 09131454612-09138261204 | صدوری غلامرضا | سیرجان |
| 769 | 09131993756-03433426616 | رجب زاده زرندی طاهر | زرنند |
| 499 | 09131916900-03434267100 | پورغلامعلی علی اکبر | رفسنجان |
| گیلان | | | |
| 382 | 01333853902-09111398917 | اصغر نژاد علی | رشت |
| 148 | 01324361062-09113427402 | نوروزی بلسی محمد | خشکبیجار |
| 470 | 9111850669 | بابائی نصرت آباد رحیم | آستارا |
| 666 | 09113827989-01344215976 | خانجانی چوبر ودود | چوبر |
| 148 | 09111451243-01413232633 | رفیع نژاد لاکمه سری وحید | لاهیجان |
| 470 | 9111825722 | روزی طلب داود | آستارا |
| 148 | 09111421345-01342525832 | کامکار مرتضی | لنگرود |
| 599 | 01344260000-09111810022 | عیادت‌نی ناو جمشید | اسالم |
| 664 | 09111838828-01814225414 | شیخ محبوبی مهدی | بندر انزلی |
| همدان | | | |
| 346 | 09181112832-09183155565 | قاسمی هادی | همدان |
| 671 | 09189512635-08133351361 | اکبری شریف آبادی علیرضا | ملایر |

| کردستان | | | |
|----------|--------------------------|----------------------|---------|
| 496 | 09183712637-08733282810 | امجدی علی آباد اقبال | سنندج |
| 667 | 09188718809-08733243834 | دربندي خليل | سنندج |
| یزد | | | |
| 717 | 03535222212-09128340913 | حسني عليرضا | یزد |
| گلستان | | | |
| 674 | 09112733136-01732230516 | پودينه عباس | گرگان |
| کرمانشاه | | | |
| 836 | 09188368566-08346133124 | حسيني سيدمحمدامين | پاوه |
| فارس | | | |
| 646 | 09171070160-07132231517 | زار عي محمدباقر | شیراز |
| 390 | 09177824076-07152449164 | جمالي عبدالله | گراش |
| 627 | 09171307292-07153241113 | پروين غلامرضا | استهبان |
| سمنان | | | |
| 735 | 09123027444-02334236615 | شاه حسيني يزدان | گرمسار |
| 731 | 09193730210-023323323455 | عرب عامري رضا | شاهرود |
| 806 | 09191340722-02335252091 | صادقي رضا | دامغان |
| قزوین | | | |

دفترچه راهنما و دستورالعمل اجرایی

| | | | |
|----------------|-------------------------|------------------|------------|
| 635 | 02833553149-02833564689 | عرب سیدمحمد | قزوین |
| 484 | 09126821695-02812564373 | باباقصایها مهدی | قزوین |
| 484 | 9122823041 | قهرمانی علیرضا | آبگرم |
| زنجان | | | |
| 644 | 09122425690-0243346032 | هاشمی فریدون | زنجان |
| 644 | 09123421105-02434226372 | سلیمانی فر فرهاد | زنجان |
| 484 | 09121425348-02425223233 | صادقی احمد | ابهر |
| 689 | 09192771069-02433548124 | محمدی کاظم | اسلام آباد |
| مرکزی | | | |
| 773 | 9183633588 | مهرداد احمد | اراک |
| 553 | 09181651056-08652222113 | حیدری علی | خمین |
| هرمزگان | | | |
| 722 | 09171613310-07632227188 | نجمی محمد رسول | بندرعباس |
| 809 | 09179251036-07632251657 | پیر مراد محمد | بندرعباس |

دفتر مرکزی: تهران، خیابان سهروردی شمالی، بالاتر از عباس آباد، کوچه متحیری، پلاک 55، کد پستی: 1559915711
تلفن: 7-88508203 فکس: 88508207 www.hamtacyclet.ir , info@hamtacyclet.com
کارخانه: آذربایجان شرقی، بناب، شهرک صنعتی بناب تلفن: 041-37780003-8