



دفترچه راهنمای فلات ۲۵۰

همتاز موتور

مشتری گرامی: از خرید شما سپاسگذاریم

- محصولی که در اختیار شما قرار گرفته، با استفاده از تجهیزات پیشرفته و بهترین قطعات تولید شده است. این محصول مجهز به استارت الکتریکی، استارت‌تر بوده، و دارای شاسی مناسب، عملکرد بهتر، مصرف سوخت بهینه، صدای کمتر، شتاب بیشتر و حرکت بهتر می باشد. ترکیب این ویژگیها این موتورسیکلت را به یکی از محصولات برتر در مناطق شهری و کوهستانی همچنین نماد پرفرمدار در ایران تبدیل کرده است. دفترچه پیش روی ارائه گر جزئیات پیرامون عملکرد صحیح، و تعمیر و نگهداری موتورسیکلت بوده و در نتیجه عمر طولانی مدت موتورسیکلت را در پی خواهد داشت
- خواهشمندیم دفترچه راهنما را به منظور آگاهی بیشتر با موارد ایمنی و استفاده بهینه از موتورسیکلت مطالعه نمایید.

هدف ما رضایت شما ست.

اطلاعات کلی موتورسیکلت

طول کلی	۲۱۵۲ میلیمتر	کورس و قطر پیستون	۶۹,۵ * ۶۵,۵ میلیمتر
عرض کلی	۸۱۰ میلیمتر	نسبت تراکم	۹,۶:۱
ارتفاع کلی	۱۱۹۳ میلیمتر	قدرت	۱۰,۷ کیلو وات
فاصله چرخ	۱۳۸۴ میلیمتر	گشتاور	۱۴,۷۵ نیوتن متر
وزن	۱۳۲,۷ کیلوگرم	دور آرام	۱۵۰۰ دور بر دقیقه
ماکزیمم بار	۱۵۰ کیلومتر	حجم سیلندر	۲۴۹ سی سی
چرخ جلو	۳۰۰-۲۱	باتری	۱۲ ولت / ۶ آمپر ساعت
چرخ عقب	۴۱۰-۱۸	فیلر شمع	۰,۶-۰,۷ میلیمتر
ماکزیمم سرعت	۱۱۰ کیلومتر بر ساعت	فیلر سوپاپ	هوا ۰,۰۳ میلیمتر
حجم باک	۸ لیتر		دود ۰,۰۷ میلیمتر
		انجین	تک سیلندر - ۴ زمانه- هوا خنک- SOHC

قطعات و زیر مجموعه آن:





سرعت سنج

راهنما

نور بالا

شماره دنده

دنده خلاص

دور موتور

مسافت سنج

چراغ چک



عملگرها:

سوئیچ جرقه (۳)

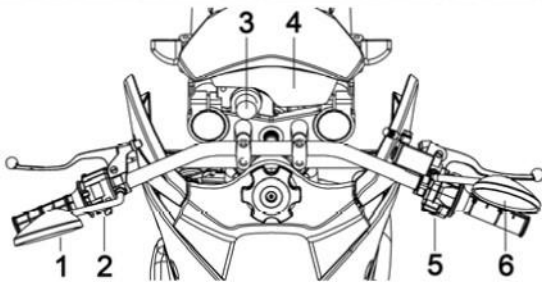

توضیحات	عملکرد	موقعیت
کلید خارج می شود	نگهداشتن موتور	خاموش
کلید خارج نمی شود	استارت و حرکت موتور	روشن
کلید خارج می شود	قفل کردن فرمان	قفل



مراحل استارت انجین

- ۱- سوئیچ را در موقعیت روشن قرار دهید.
 - ۲- مدار الکتریکی موتور سیکلت را فعال کنید.
 - ۳- دنده را در حالت خلاص قرار دهید.
 - ۴- مقدار بنزین را بررسی کنید.
- برای استارت موتور سرد مقداری دسته گاز را بچرخانید و بعد از استارت دور موتور را بالا نبرید.

مراحل خاموش کردن انجین

- ۱- دسته گاز را به آرامی رها کنید.
- ۲- دنده را در حالت خلاص قرار دهید.
- ۳- سوئیچ را به حالت خاموش بچرخانید.

کلیدهای دسته فرمان سمت راست (۵)

کلید استارت: در زیر کلید چراغ جلو قرار دارد و با فشار دادن انجین روشن می شود.

کلید اضطراری الکتریکی: یک کلید دو وضعیتی است که جریان مدار را قطع و وصل می کند.

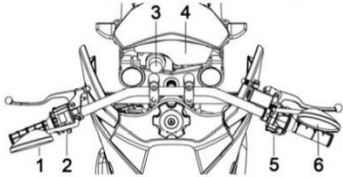

کلیدهای دسته فرمان سمت چپ (۲)



۱- چراغ جلو یک کلید دو وضعیتی دارد.

وقتی کلید در این وضعیت قرار ارد چراغ جلو، عقب و کیلومتر روشن می شود. 

وقتی کلید در این وضعیت قرار ارد چراغ جلو، عقب و کیلومتر خاموش می شود. 

چراغهای جلو و عقب فقط در صورت استارت انجین روشن می شوند.

۲- کلید تغییر وضعیت چراغ جلو

وقتی کلید در این وضعیت قرار ارد نور بالا روشن می شود. 

وقتی کلید در این وضعیت قرار ارد چراغ جلو نور پایین می شود. 

۳- کلید راهنما

گردش به چپ



گردش به راست



گیربکس

انجین را برای رسیدن به حالت نرمال گرم کنید.

- ۱- وقتی موتور در حالت دور آرام است کلاچ را گرفته و در دنده یک قرار دهید.
- ۲- به آرامی دور موتور را بالا برده و کلاچ را رها کنید تا شروع به حرکت کنید.
- ۳- وقتی سرعت موتور به پایداری نسبی رسید کلاچ را گرفته و در دنده دو قرار دهید.

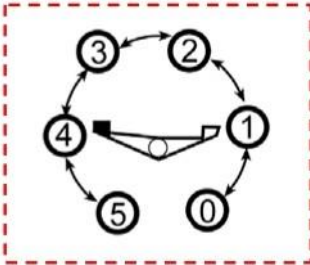

بررسیها، تنظیمات و تعمیرات

بررسی روغن

قبل از سوار شدن باید روغن موتور در حالت ایستاده روی جک وسط چک شود. سطح روغن باید ما بین خط بالا و پائین قرار گیرد. برای موتورهای چهار زمانه روغن با کیفیت بالا SAE ۱۵E۱۰۰-W ریخته میشود تا به نگهداری و طول عمر زیاد موتور کمک کند. در صورت موجود نبودن روغن بالا باید با توجه به شرایط محیطی روغن مناسب مطابق جدول سمت راست انتخاب شود.

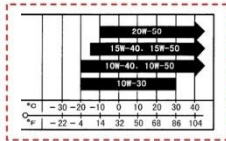

تعویض روغن

روغن موتور نقش بسزایی در عملکرد طبیعی موتور ایفا میکند به همین دلیل باید بصورت مکرر و در هر ۱۰۰۰-۸۰۰ کیلومتر مطابق شرایط زیر تعویض گردد. پیچ تخلیه را از زیر انجین باز کنید تا روغن تخلیه گردد. فیلتر روغن را از نظر ظاهری شستشو ، تمیز و دقیقاً در جای خود قرار دهید بعداً به مقدار ۱/۱ لیتر روغن بریزید و موتور را به مدت ۲ الی ۳ دقیقه بصورت دور آرام استارت بزنید تا روشن بماند. موتور را خاموش کنید و ۲ الی ۳ دقیقه صبر کنید و چک کنید آیا سطح روغن ما بین خط پائین و بالاست . هرگز از روغن موتورهای متفاوت استفاده نکنید که شب آسب دیدن موتور می شود.

تمیز کردن مخزن روغن موتور سیکلت

۱. تمامی روغن موجود در مخزن را خالی کنید.
 ۲. قطعات مربوطه را پیاده کنید.
 ۳. قطعات را شستشو و پاک کنید.
 ۴. روغن مورد نیاز را پر کنید.
- این کار نباید توسط هر فردی صورت گیرد بلکه باید توسط افراد مجرب در مراکز نمایندگی ها انجام گیرد.

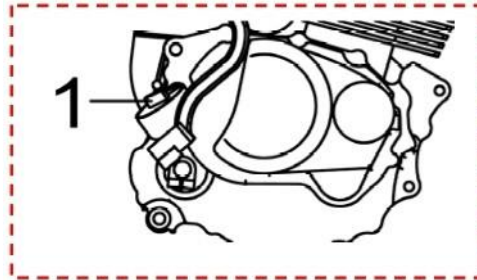

بررسی شمع

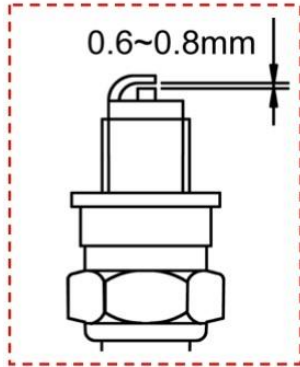

۱. ابتدا وایر شمع را باز و بعد شمع را توسط آچار شمع باز کنید.
 ۲. شمع را تمیز و یا آنرا تعویض کنید.
 ۳. فیلتر شمع را تنظیم کنید که باید بین $0/6-0/7$ میلیمتر باشد.
 ۴. شمع مناسب باید استفاده شود.
- توجه : شمع DE/A مناسب موتورسیکلت می باشد.

بررسی و تمیز کردن هواکش

هواکش رو بیرون آورده و از لحاظ کیفی بررسی کنید.

روش پیاده کردن: پیچ کاور سمت چپ را باز کنید و فیلتر هوار را در آورید.

روش تمیز کردن: فیلتر را داخل روغن شستشو ، تمیز و توسط پارچه آنرا خشک کنید. اجزا فیلتر را داخل روغن موتور خیس کنید با فشار دادن آنرا خشک و سپس در جای خود قرار دهید.

هشدار : هواکش باید سالم و نو باشد که در غیر اینصورت هوای ناپاک (گرد و خاک) وارد انجین شده و آسیب می زند. هنگام شستشو باید از وارد شدن آب از طریق هواکش جلوگیری کرد. از شستشوی فیلتر هواکش با گازوئیل یا مایعات با نقطه اشتعال پایین خودداری کنید.

تنظیم سیم گاز

ابتدا از صحت عملکرد سیم گاز اطمینان حاصل کنید. مقدار چرخش دسته گاز بصورت آزاد باید بررسی شود که مقدار استاندارد آن بین ۲ الی ۶ میلیمتر می باشد. اگر دسته گاز هیچ چرخش آزادی نداشت باید از مهره تنظیم استفاده کنید. بعداز تنظیمات گفته شده ، موتور را استارت بزنید و مقدار آزاد دسته گاز را بررسی کنید و تا تنظیم مقدار استاندارد این کار را تکرار کنید.

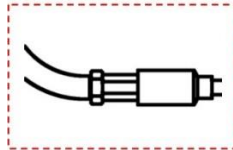

بررسی و تنظیم فیلتر سوپاپ هوا

سر و صدای زیاد از باز بودن فیلتر هوا خواهد بود. و اگر به مقدار زیاد بسته باشد یا فاصله ای وجود نداشته باشد باعث جلوگیری از عملکرد طبیعی موتور می شود و یا باعث سوختن سوپاپ می شود. بنابراین فیلتر سوپاپ هوا باید بصورت دوره ای بررسی شود.

موقعی که موتوردر حالت کاملا سرد است فیلر سوپاپ هوا باید بازرسی و تنظیم شود.

۱. سرپوش سوراخ مرکزی و بالایی را باز کنید (محل بازدید تایم موتور) در قسمت چپ کاور میل لنگ.
۲. سرپوش های سوپاپ های هوا را روی سر سیلندر باز کنید.
۳. کلید T شکل را وارد سوراخ مرکزی کنید و یا در صورت عدم وجود کلید با چشم باز بینی کنید. میل لنگ را بچرخانید تا علامت T فلاپویل هم راستا با علامت T حک شده روی کاور میل لنگ شود. اسبک را به آرامی بچرخانید. گشادی فاصله اسبک نشان میدهد که پیستون در نقطه مرگ پائین قرار دارد. در این شرایط بصورت پیوسته کلید T را به مقدار ۳۶۰ درجه بصورت ساعتگرد بچرخانید تا علامت حک شده ظاهر شود جایی که فاصله سوپاپ می تواند تنظیم گردد.
- بعد از آن فاصله خالی سوپاپ را بوسیله یک فیلر استاندارد بررسی کنید. فاصله استاندارد بین پیچ و سوپاپ به ترتیب باید ۰/۰۳ تا ۰/۰۷ میلیمتر برای سوپاپ های هوا و دود تنظیم گردد.
۴. اگر نیاز به تنظیم باشد مهره قفل کننده را باز و تا زمانی که فیلر با مقاومت نا چیزی عبور کند تنظیم کنید. در نهایت مهره قفل کننده را ببندید تا از به هم خوردن تنظیمات اعمال شده جلوگیری کنید.

تنظیمات کلاچ

کلاچ باید با انجین خاموش تنظیم گردد.

لقی مورد نیاز برای کلاچ ۱۰ الی ۲۰ میلی متر است همانطور که در شکل راست دیده میشود. زمانی که تنظیمات نیاز است مهره قفل کننده روی کابل کلاچ را باز کنید و مقدار لقی استاندارد را تنظیم و مهره را سفت کنید.

تنظیمات ترمز جلو

۱. لقی استاندارد برای ترمز جلو همانطور که در شکل دیده می شود باید بین ۱۰ الی ۲۰ میلیمتر باشد.

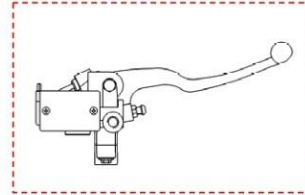
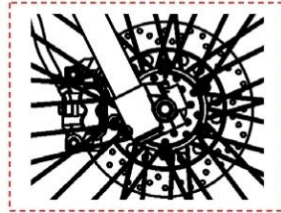

۲. اگر نیاز به تنظیم باشد مهره تنظیم را در جهت ساعتگرد بچرخانید تا لقی کمتر شود و پاد ساعتگرد بچرخانید در مواقعی که می خواهید لقی را بیشتر کنید.

۳. بعد از انجام تنظیمات مهره تنظیم با پین موجود در اهرم ترمز قفل می شود. هشدار: بعد از تنظیمات، سیستم ترمز جلو را چک کنید. چرتخ ترمز باید به محض گرفتن اهرم ترمز روشن شود.

تنظیم ترمز عقب

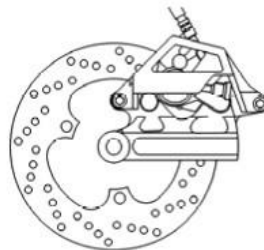
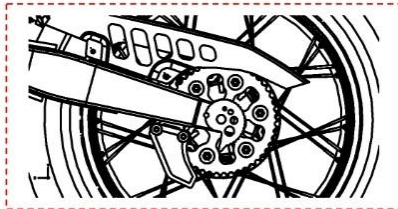

برای بررسی ترمز عقب موتور باید روی جک وسط باشد.

۱. پدال ترمز عقب لقی ۲۰ الی ۳۰ میلیمتر باید داشته باشد. همانطور که در شکل دیده می شود.
 ۲. برای انجام تنظیمات، مهره تنظیم را ساعتگرد بچرخانید تا فاصله لقی کمتر شود و پاد ساعتگرد بچرخانید تا لقی بیشتر شود.
 ۳. بعد از انجام تنظیمات مهره تنظیم با پین موجود در اهرم ترمز قفل می شود.
- هشدار : بعد از اعمال تنظیمات، سیستم ترمز عقب را چک کنید. چراغ ترمز باید به محض اعمال فشار روی پدال روشن شود.

تنظیم زنجیر

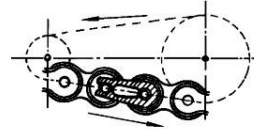
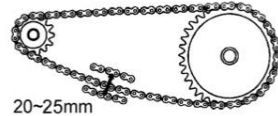

زنجیر را از لحاظ پوشش، تنش و روغنکاری بررسی کنید.

۱. موتور را روی جک وسط قرار داده و با دست قسمت بالایی و پائینی زنجیر را به هم فشار دهید که فاصله باید بین ۱۰ الی ۲۰ میلیمتر باشد.

۲. موقعی که تنظیمات نیاز باشد مهره اکسل را باز و مهره چرخ عقب را قفل کنید. سپس فاصله را تنظیم کنید.

۳. مقداری گریس استفاده کنید.

هشدار :

در آخر، علامت تنظیم زنجیر باید با خط حک شده روی دوشاخ عقب هماهنگ باشد.

تنظیم سوئیچ چراغ ترمز

چراغ ترمز باید به محض ترمز گرفتن روشن شود در غیر اینصورت باید مهره تنظیم چرخانیده شود.



موقعی که سوئیچ ترمز در حالت ON است چرتخ ترمز باید روشن شود. اگر روشن نشود تنظیمات باید انجامگیرد که آیا لامپ ، مدار و سوئیچ سالم هستند.

هشدار: برای تنظیم سوئیچ چراغ ترمز ، ابتدا باید لقی استاندارد چک شود.

بررسی باتری

۱. کاور سمت راست را باز کنید.
 ۲. گرد و خاک روس سطح باتری را تمیز کنید.
 ۳. سولفاته های روی اتصالهای باتری را به دقت تمیز کنید.
- هشدار: برای در آوردن باتری ابتدا الکتروود منفی و بعد مثبت را باز کنید و در موقع بستن بر عکس عمل کنید. از اتصال الکتروود مثبت به بدنه موتورسیکلت جلوگیری کنید.
- موقع ریختن آب باتری هرگز اجازه ندهید که سطح آب از خط علامت بالاتر رود. در غیر اینصورت جریان زیاد و خوردگی ایجاد خواهد شد.

آب باتری حاوی اسید سولفاته و باعث آسیب دیدگی شدید هنگام تماس با چشم و پوست می شود. در این مورد به مدت ۵ دقیقه با آب بشوئید و فوراً " به پزشک مراجعه نمائید. مایعات غیر استاندارد نباید داخل باتری ریخته شود. لوله تخلیه باتری باید همیشه آزاد بماند.

تعویض فیوز: سوئیچ را در حالت OFF قرار دهید. فیوز ۱۵ آمپر باید برای تعویض استفاده شود. ابتدا کاور سمت چپ را باز و فیوز را خارج کنید و تعویض کنید. اگر پوشش فیوز جدید ایراد پیدا کرد حتماً باید مدار سیم کشی موتور بررسی شود.

هشدار: موقع شستشوی موتور، باتری را پوشش دهید.

شستشوی موتورسیکلت

شستشوی مداوم باعث تمیزی گرد و خاک و کثیفی شده و نشستی روغن و آسیب وارده به درستی رویت می شود.

هشدار: شستشوی موتور با آب فشار دار می تواند باعث آسیب دیدن قسمتهای از اجزاء موتور شود. بنابراین از پاشیدن آب فشار دار مستقیم روی اجزاء زیر بپرهیزید.

- توپ چرخها
- اگزوز
- مخزن سوخت
- اجزاء سیستم انژکتور

- سوئیچ جرقه
- کیلومتر
- ۱. بعد از خرید و کندن برچسبها ، موتورسیکلت باید توسط آب تمیز شستشو شود تا گرد و خاک روی آن شسته شوند. کاورهای پلاستیکی باید توسط دستمال یا اسفنج داخل مایعات مطابق روال زیر شسته شوند.
- ۲. بعد از تمیز کردن ، توسط هوا خشک کنید و زنجیر را گریس کاری کنید و موتور را برای دقایقی در دور آرام روشن کنید.
- ۳. قبل از سواری ، به دقت سیستم ترمز را بررسی کنید.

نگهداری در مواقع عدم استفاده از موتورسیکلت

برای نگهداری موتور در مواقع استفاده نکردن طولانی و یا دوره ای برای جلوگیری از آسیب دیدن از رطوبت، آفتاب شدید و باران باید از آن محافظت کنید. بررسیهای ویژه برای بعضی قطعات مهم قبل از نگهداری دوره ای باید مطابق زیر انجام شود:

- ۱. تعویض روغن موتور
- ۲. گریسکاری زنجیر
- ۳. خالی کردن بنزین از باک برای موتورهایی که بیشتر از یک ماه استفاده نمی شود. محلول تمیز کننده را در باک ریخته و آنرا تمیز کنید.

هشدار: همانطور که بنزین بخار میشود موتور باید قبل از خالی کردن یا ریختن بنزین خاموش شود و از استعمال دخانیات در اطراف آن باید جلوگیری شود.

۴. شمع را خارج کنید و به مقدار ۱۵ تا ۲۰ میلیمتر روغن تمیزکاری را داخل سیلندر بریزید چندین مرتبه هندل پایی را پائین فشار دهید و در نهایت شمع را ببندید.

توجه: سوئیچ جرقه باید در حالت OFF باشد تا در موقع پائین آمدن پیستون از جرقه زدن جلوگیری کند.

۵. باتری را خارج و در جای سایه، خنک و باز قرار دهید و پیشنهاد میشود هر ماه یکبار شارژ شود.

۶. موتور را تمیز و روی قسمتهای رنگی اسپری بزنید.

۷. باد تایرها را تنظیم کنید و سعی کنید طوری قرار دهید که تایرها با زمین تماس نداشته باشند.

۸. کاور پلاستیکی روی موتور ببندید.

سرویس شروع مجدد

۱. کاور را از روی موتور برداشته و آنرا تمیز کنید. روغن آنرا در صورت توقف بیش از ۴ ماه تعویض کنید.

۲. باتری را شارژ کنید.

۳. محلول تمیز کننده را از باک تخلیه و بنزین مورد نیاز را بریزید

۴. قل از رانندگی ، در جای امن و با دور آرام تست کنید.

جدول تعمیر و نگهداری مرسوم

موتورسیکلت باید تحت عملیات تعمیر و نگهداری مطابق با جدول زیر قرار گیرد که در آن:

I: بررسی، تمیز کاری، تنظیمات، روغنکاری و یا تعویض مورد نیاز است.

C: تمیز کاری نیاز است. R: تعویض نیاز است. A: تنظیم نیاز است. L: روغنکاری نیاز است.

"*": این آیتم از سرویس و نگهداری باید در مراکز نمایندگی انجام گیرد یا دارندگان وسیله نقلیه می توانند با این دفترچه و ابزار مناسب این کار را انجام دهند.

"**": این آیتم حتما در نمایندگیهای مجاز انجام می گیرد.

نکته: موقعی که موتور در نواحی پر گرد و خاک استفاده می شود باید مکررا "سرویس گردد.

موقعی که مقدار مسافت طی شده بیشتر از اعداد داخل جدول رسید باید از اول شروع کرد.

تذکر	کیلومتر				آیتم / زمان	
	۱۲۰۰۰	۸۰۰۰	۴۰۰۰	۱۰۰۰		
	I	I	I			* مدار سیستم سوخت رسانی
	C	C	C	C		* فیلتر سوخت
	I	I	I	I		* مجموعه دریچه گاز
	C	C	C		هر سال	فیلتر هوا
	R	I	I	I	هر سال	شمع
	I	I	I	I		* فیلتر سوپاپ هوا
	I	I		I		فیلتر سوپاپ دود
	تعویض هر ۲۰۰۰ کیلومتر			R		روغن موتور
	C	C	C		هر ماه	شیشه روغنکاری
	A	A	A	A		* کشش زنجیر
	هر ۵۰۰ کیلومتر				هر ۴ سال	زنجیر
	I	I	I	I		باتری
	I	I	I		هر ۲ سال	لنت ترمز
	I	I	I	I		سیستم ترمز عقب
	I	I	I			** شیلنگ روغن ترمز
	I	I	I	I	I	** مخزن روغن ترمز
	تعویض هر ۲ سال					** روغن ترمز
	I	I	I	I		** سیستم ترمز جلو
	I	I	I	I		* چراغ ترمز عقب
	I	I	I	I		* چراغ جلو
	I	I	I	I		کلاچ
	I	I	I			جک بفل
	I	I	I	I		* تملیق
	I	I	I	I		* پیچ و مهره ها
	I	I	I	I		** چرخ
	I			I		** بلبرینگ فرمان

دیاگرام الکتریکی

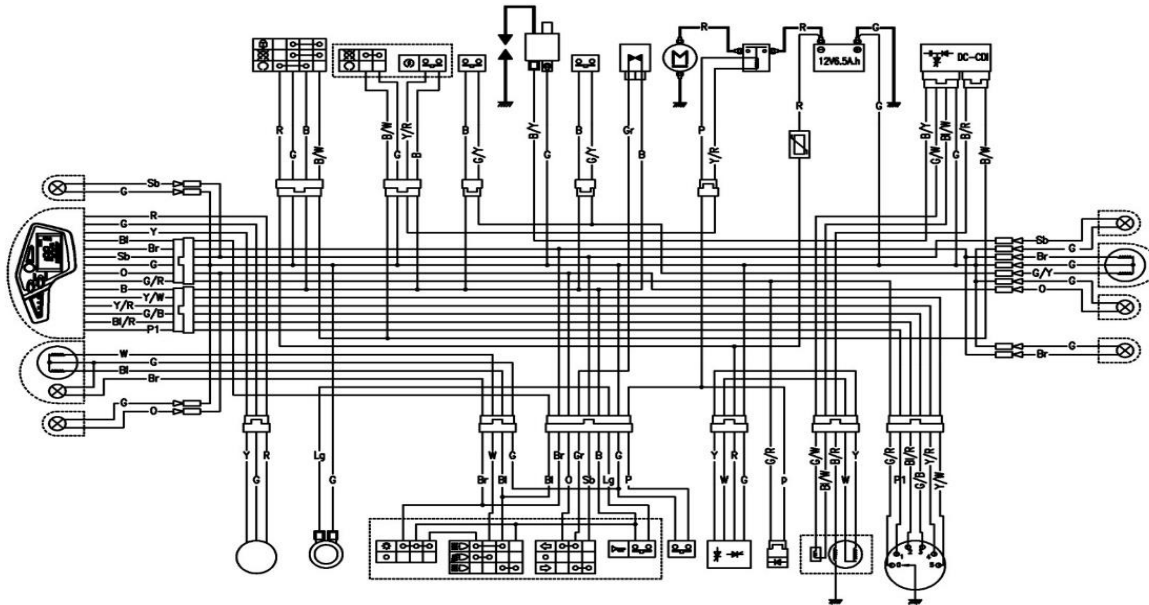

شرایط ضمانت و گارانتی موتورسیکلت بر اساس آئین نامه اجرایی قانون حمایت

موتورسیکلت دارای ۱۲ ماه گارانتی مطابق شرایط گفته شده در ذیل و ۱۰ سال وارانتی (تامین قطعات و خدمات پس از دوران گارانتی) از زمان تحویل به مشتری می باشد.

- رنگ تنه و باک به مدت ۳ ماه

- گارانتی خدمات ارائه شده توسط نمایندگی های مجاز شرکت به مدت ۳ ماه

- گارانتی قطعات تعویض شده توسط نمایندگی های مجاز شرکت به مدت ۳ ماه

میزان ضمانت اقلام استهلاکی به شرط استفاده صحیح کاربر موتورسیکلت مطابق ذیل می باشد:

لنت ترمز ۲ ماه

صفحه کلاچ به مدت ۲ ماه

زین، طوقه، زنجیر، تسمه و کمک فتر به مدت ۱ ماه

تایر و تیوب به مدت ۱۲ ماه (معادل با ضمانت موتورسیکلت)

سیم ترمز، سیم گاز، سیم کلاچ، سیم کیلومتر به مدت ۱ ماه

دیسک ترمز ۳ ماه

به منظور رعایت حقوق خریداران موتورسیکلت ها در بدو استفاده از محصول ضمانت کارکرد اولیه با توجه به مصرفی بودن برخی از قطعاتی که در آئین نامه حقوق مصرف کنندگان موتورسیکلت ها به آنها اشاره نشده است به قرار ذیل توصیه می گردد.

کلید لوازم برقی از زمان تحویل به مشتری به مدت ۱ ماه که به شرح ذیل می باشد.

- ECU و تمامی سنسورها و عملگرها مانند سنسور اکسیژن، استپ موتور و ...

- سیم کشی انژکتور و سیستم روشنایی

- کیلومتر و قلوبه و...

موارد ابطال گارانتی موتور سیکلت

عدم مراجعه در زمانهای سرویس های دوره ای

خسارت ناشی از تصادفات و حوادث و بلایای طبیعی

استفاده نامناسب از موتور سیکلت (عدم آب بندی مناسب)

عدم استفاده از موتور سیکلت به مدت طولانی

استفاده از روغن، فیلتر و سوخته‌های غیر استاندارد

مراجعه به تعمیر گاه‌های غیر مجاز

استفاده از موتورسیکلت در کاربری های غیر استاندارد و توصیه نشده

هر گونه تغییرات ظاهری و فنی از جمله تعویض کمک و...

بازدید های دوره ای موتورسیکلت به شرح زیر می باشد.

۲۰۰ KM

۱۰۰۰ KM

۶۰۰۰ KM

۱۱۰۰۰ KM

خدمات ارائه شده در سرویس ۲۰۰ KM

- تعویض روغن اجباری بوده و هزینه آن به عهده مشتری می باشد.

- تعویض روغن گیربکس(موتور های اسکوتر) اجباری بوده و هزینه آن به عهده مشتری می باشد.

- بازبینی کلی موتورسیکلت شامل سیم کشی،سیستم انژکتور،روشنایی و ...

خدمات ارائه شده در سرویس KM ۱۰۰۰ که بطور کامل رایگان می باشد.

- لازم به ذکر است که شرط پذیرش در سرویس توسط نمایندگی های مجاز انجام سرویس KM ۲۰۰ اولیه می باشد.

- موارد فوق صرفا در سرویس KM ۱۰۰۰ بررسی می گردد.

انجین	بدنه	لوازم برقی	فرمان	چرخها
بازدید و تنظیم انژکتور	اچارکشی پیچهای بدنه	بازدید شمع	بازدید و تنظیم فرمان	تنظیم باد تایر ها
بازدید عملکرد پمپ روغن	بازدید جک بغل	بازدید کلیدها و چراغها	اچارکشی پیچهای فرمان	بازدید کمک فنرهای عقب و جلو
اچارکشی پیچهای سیلندر	بازدید جک وسط	بازدید باتری		بازدید و تنظیم ترمز جلو و عقب
اچارکشی پیچهای آگزوز				بازدید و تنظیم زنجیر
اچارکشی پدال هندل و دنده				اچارکشی کامل چرخها
تمیز کردن فیلتر هوا				
بازدید کلاچ				

- لازم به ذکر است که بعد از دوره دوم تمامی هزینه ها بر عهده مشتری می باشد .

- اقلام مصرفی شامل روغن،فیلتر و ... شامل گارانتی نمی باشد و مشتری می بایست هزینه را پرداخت نماید.

لیست نمایندگان مجاز شرکت جهان همتاز سیکلت			
کد نماینده			
آذربایجان شرقی			
۱۹۲	۰۹۱۴۱۱۶۸۲۲۸-۰۹۱۴۴۱۳۵۷۵۵	نادر حیدری	تبریز
۱۰۱	۴۱۲۷۲۲۳۳۴۲	خیالی بناب بهزاد	بناب
۴۰۷	۰۹۱۴۳۲۶۱۵۵۳-۰۴۱۴۴۴۳۲۸۵۶	دشتیان - داوود	کلیبر
۵۵۸	۰۹۱۴۴۷۱۰۲۲۴-۰۴۷۱۲۲۷۲۶۲	نعمی کوزه کنان ناصر	شبستر
۷۱۳	۰۹۱۴۳۲۱۲۰۷۶-۳۷۶۳۳۸۷۶	طلوعی علی	عجیشیر
۱۵۵	۰۹۱۴۴۲۱۱۷۴-۰۴۱۳۷۲۴۱۲۶۰	رشیدی علیرضا	مراغه
۸۰۰	۰۹۳۸۶۹۲۱۶۱۶-۰۴۱۴۳۲۴۰۲۳۰	نجات طلب اسفروشانی حامد	سراب
۵۱۰	۰۹۱۴۳۹۱۴۶۹۹-۰۴۱۲۲۴۶۶۶۴	جعفری اقدم ابراهیم	مرند
۵۴۸	۰۹۱۴۱۱۶۵۹۱۲-۰۴۱۳۴۵۲۳۸۶۵	یوسفیور نادر	گوگان
آذربایجان غربی			
۵۲۸	۰۹۱۴۳۶۱۰۱۹۵ - ۰۴۴۳۲۷۷۹۶۹۶	رحمدل چنار صمد	ارومیه
۲۰۲	۰۴۴۴۵۲۳۹۸۹۷-۰۹۱۴۴۸۲۰۳۲۸	حصاری اوج ایر	تکاب
۳۳۷	۰۴۴۴۶۲۷۵۶۵-۰۹۱۴۹۸۱۳۵۱۹	رشیدی کانی عمر	بوکان
۶۴۷	۰۹۱۴۱۴۲۱۵۹۴-۰۴۴۳۲۳۳۵۴۲	عباسپور آوات	مهاباد
۷۷۴	۹۱۴۱۸۰۶۷۹۷	فرهاد پور عسگر	تکاب
۵۸۴	۰۹۱۴۱۶۳۰۸۰	نیافر اکبر	خوی
۴۴۶	۰۹۱۴۳۸۱۷۴۹۲-۰۴۴۴۲۳۳۴۴۹	ملک پور عیسی	شاهین دژ
۸۹۸	۰۹۱۴۱۶۶۷۸۱۳۴-۰۴۴۴۶۲۷۴۱۷	تهرانی سلیمان	اشنویه

۳۴۰	۰۴۴۴۶۳۷۵۴۲-۰۹۱۴۴۴۱۶۳۹۶	شاو له نژاد بیژ آباد مجید	اشنوویه
۸۳۵	۰۹۱۲۲۸۶۴۵۹۲-۰۴۴۴۵۵۲۷۵۸۷	فتحی الاسقال منصور	تکاب
اردبیل			
۴۷۰	۹۱۴۱۵۲۰۵۵۸	بشردوست حسن	اردبیل
۲۶۰	۰۴۵۳۳۳۵۲۰۳۸-۰۹۱۴۱۵۳۴۰۰۶	عصری اصغر	اردبیل
اصفهان			
۷۳۹	۰۹۱۳۱۱۲۴۲۱۱-۰۳۱۳۴۷۰۰۸۴۲	قربانی سینی داود	اصفهان
۸۴۵	۰۹۱۳۳۴۴۱۷۰۸-۰۳۱۵۵۴۳۳۳۷۰	بلوری علیرضا	کاشان
بوشهر			
۶۵۲	۰۷۷۳۳۵۳۰۷۵۰-۰۹۱۷۱۷۱۷۹۷۰	صفوی زاده سیدجلال	بوشهر
۵۱۶	۹۱۷۳۷۳۲۵۶۳	برزگر عباس	گنجان
تهران			
	۰۹۱۲۱۹۰۰۲۸۰	دهقانی زرنق حجت اله	تهران
۸۸۱	۰۲۱۲۸۱۱۱۲۱۱-۰۹۱۳۳۹۰۰۱۸۰	هشترودی پارسا	تهران
۸۴۱	۰۹۱۲۱۲۰۱۷۱۹-۰۲۱۷۸۱۱۴۶۲	ایرج باستانی	نظام آباد
۸۵۷	۰۹۱۲۱۰۳۶۰۱۹-۰۲۱۵۵۳۹۹۲۱۱	مهدی رضانی	تهران
۸۶۶	۰۹۱۲۶۹۰۱۴۵۲-۰۲۱۳۳۷۸۴۹۶۷	اکبری ناصر	تهران
۴۹۴	۰۹۱۲۱۱۴۰۵۶۹-۰۲۱۵۵۸۱۸۵۵	شهریاری ذوالفقار	تهران

۸۹۰	۰۹۱۲۳۱۳۲۰۴۹-۰۲۱۴۴۴۴۲۵۷	حیدری علیرضا	جنت آباد
۹۰۰	۰۹۱۲۴۴۴۴۶۵۸-۰۹۱۲۱۷۱۸۰۹۶	علیزاده صامت مهدی	نازی آباد
۹۰۶	۰۹۱۲۱۳۱۱۶۲۶-۰۹۱۲۸۴۰۲۰۷۴	داودآبادی حامد	تهران
۸۷۰	۰۹۱۲۲۵۰۶۵۶۹-۰۲۱۳۳۰۹۱۷۸۱	طهرانی امیر	تهران
۲۷۵	۰۹۱۹۶۸۱۷۹۲۰-۰۲۱۷۱۳۵۵۰۲	شهبازی پرویز	تهرانپارس
سیستان و بلوچستان			
۶۶۲	۰۹۱۵۱۱۳۷۶۲-۰۵۴۱۳۳۳۳۱۵۶	آبین حسینی غلامرضا	زاهدان
۷۵۴	۰۹۱۵۱۹۹۱۵۱-۰۵۴۸۵۲۳۲۸۷۵	دهواری عبدالباسط	سراوان
۲۷۹	۰۵۴۸۵۲۳۶۷۳۴-۰۹۱۵۳۴۸۰۰۱۲	دهواری احمد	سراوان
خوزستان			
۵۱۷	۰۹۱۶۶۹۱۱۶۰۹-۰۶۹۱۲۳۳۷۸۸۹	قنواتی یداله	رامهرمز
۲۴۶	۰۶۱۵۲۵۷۰۹۲۵-۰۹۱۶۱۵۳۴۰۹۹	محسنوای سعید	هندیجان
۹۱۲	۰۹۱۲۶۳۰۷۳۹۸	بتیار علیرضا	دزفول
۶۱۲	۹۱۶۱۱۲۷۱۷۳-۰۶۱۲۶۲۱۲۸۳۳-۴	عباسی علی حسین مسعود	شوشتر
۴۵۷	۰۹۱۶۱۴۳۴۰۷۰-۰۶۱۴۲۶۳۴۲۳۱	ستاره مهرداد	اندیمشک
۷۲۵	۰۹۱۶۳۴۲۶۳۶۸-۰۶۱۴۲۸۲۸۵۷۷	رستمی فر سعید	شوش
خراسان شمالی			
۸۰۴	۰۹۱۵۱۸۴۲۰۹۲-۰۵۸۳۲۳۳۶۷۵۰	ضرغامی مقدم محمد	بجنورد
۷۹۲	۰۹۱۵۵۸۴۲۴۶۹-۰۵۸۳۲۳۳۹۲۵۳	دهقانی محمود	بجنورد
خراسان رضوی			

۴۱۶	۰۹۱۵۱۱۴۵۷۵۹-۰۵۱۳۳۴۲۵۶۰۰	فردوس مشهد مرتضی	مشهد
۸۴۴	۰۹۱۵۳۲۹۰۰۹۵	محکم غلام	تایباد
۴۱۵	۰۵۱۴۳۳۳۰۵۸۹-۰۹۱۵۳۵۲۹۰۸۴	چمبری علیرضا	نیشابور
۹۰۷	۰۹۱۵۱۱۴۵۷۵۹-۰۹۱۵۳۳۰۱۹۰۰	شکوهی امین محمود	مشهد
مازندران			
۴۷۸	۰۱۱۳۳۱۹۳۳۹۴-۰۹۱۱۱۱۲۳۲۵۲	شاهانی حسین	بابل
۷۱۷	۰۹۱۱۱۲۰۴۳۱۰-۰۱۱۴۴۸۱۲۹۹۱	آقایی رضا	محمود آباد
کرمان			
۶۲۰	۰۹۱۳۱۴۰۱۵۳۷-۰۳۴۳۳۳۲۸۳۸	ناجی مهدی	کرمان
۲۶۲	۰۹۱۳۱۴۰۳۳۳۳-۰۳۴۱۲۳۳۳۴۷۸	پارسا مقدم مسلم	کرمان
۴۶۱	۰۹۱۳۱۴۰۳۴۷۰-۰۳۴۱۳۳۳۳۲۸۹	میر حسینی علیرضا	کرمان
۶۳۸	۰۹۱۸۳۳۲۷۲۲۸-۰۸۳۱۷۲۳۳۳۳۲	بهرامی فریادرس بهرام	کرمان
۷۱۴	۰۹۱۳۳۴۵۴۰۲۸-۰۳۴۴۳۳۰۰۵۲	صالحی علی	سیرجان
۷۲۸	۰۹۱۳۱۴۵۴۶۱۲-۰۹۱۳۸۲۶۱۲۰۴	صیوری غلامرضا	سیرجان
۴۹۹	۰۹۱۳۱۹۱۶۹۰۰۰-۰۳۴۴۳۶۷۱۰۰	پورغلامعلی علی اکبر	رفسنجان
گیلان			
۳۸۲	۰۱۳۳۳۸۵۳۹۰۲-۰۹۱۱۱۳۹۸۹۱۷	اصغرزاد علی	رشت
۶۶۶	۰۹۱۱۳۸۲۷۹۸۹-۰۱۳۴۴۲۱۵۹۷۶	خانجانی چوپر ودود	چوپر
۱۴۸	۰۹۱۱۱۴۲۱۳۴۵-۰۱۳۴۴۲۵۸۳۲	کامکار مرتضی	لنگرود
۵۹۹	۰۱۳۴۴۲۶۰۰۰۰-۰۹۱۱۱۸۱۰۰۲۲	عبادت‌ی ناو جمشید	اسالم

۹۰۵	۰۹۱۱۲۸۳۲۸۱۱-۰۱۳۴۳۲۵۷۳۳۲	صادقی راد عاطف	تالش
همدان			
۳۴۶	۰۹۱۸۱۱۱۲۸۳۲-۰۹۱۸۳۱۵۵۵۶۵	قاسمی هادی	همدان
۶۷۱	۰۹۱۸۹۵۱۲۶۳۵-۰۸۱۳۳۳۵۱۳۶۱	اکبری شریف آبادی علیرضا	ملایر
کردستان			
۴۹۶	۰۹۱۸۳۷۱۲۶۳۷-۰۸۱۳۳۲۸۲۸۱۰	امجدی علی آباد اقبال	سنندج
۶۶۷	۰۹۱۸۱۷۱۸۸۰۹-۰۸۱۳۳۳۴۳۸۳۴	دربندی خلیل	سنندج
یزد			
۷۱۷	۰۹۱۳۳۵۸۱۲۸۴-۰۳۵۳۳۳۵۸۸۷۵	سید محمدی	میبد
گلستان			
۶۷۴	۰۹۱۱۳۷۳۳۱۳۶-۰۱۷۳۳۳۳۰۵۱۶	پودینه عباس	گرگان
کرمانشاه			
۷۸۴	۰۹۲۱۲۵۹۲۱۹۳-۰۸۳۴۵۱۳۱۸۴۸	یوسفیانی نیکزاد	هرسین
۸۳۶	۰۹۱۸۸۳۶۸۵۶۶-۰۸۳۴۶۱۳۳۱۲۴	حسینی سیدمحمدامین	پاوه
فارس			
۹۱۴	۰۹۱۷۲۰۲۰۷۸۷	زارع مهدی	شیراز
۳۹۰	۰۹۱۷۷۸۱۲۴۰۷۶-۰۷۱۵۲۴۴۹۱۶۴	جمالی عبدالله	گراش
۸۴۲	۰۹۱۷۳۳۲۰۲۱۵-۰۷۱۵۴۸۲۳۸۸۹	امین قربانی	نی ریز
قزوین			
۹۱۰	۰۹۱۲۸۸۲۰۸۰۳-۰۲۸۳۳۳۳۸۸۶۷	نجفی رامین	قزوین

زنجان			
۶۸۹	۰۹۱۹۲۷۷۱۰۶۹-۰۲۴۳۳۵۴۸۱۲۴	محمدی کاظم	اسلام آباد
مرکزی			
۷۷۳	۹۱۸۳۶۳۵۸۸	مهرداد احمد	اراک
۵۵۳	۰۹۱۸۱۶۵۱۰۵۶-۰۸۶۵۲۳۳۲۱۱۳	حیدری علی	خمین

ردیف	کد	نام استان	نام نمایندگی خدمات شرکت	آدرس نمایندگی	شماره تماس
۱	۵۲	***	***	***	***
۲	۵۳	***	***	***	***
۳	۶۹	***	***	***	***
۴		تهران	تعمیرگاه مرکزی	خیابان شریعی خیابان ترکمنستان جنب پلیس دیپلمات	۲۱۸۱۲۹۶۰۳
۵	۴۸	اشرفی	رسول اسفندیاری	آش-ناب-خیابان چمران-نیش جاده قره چیق-تمیرگاه حاج اسفندیاری	۹۱۴۴۲۱۳۱۰۱
۶	۴۶	اراک	احمد مهرداد	اراک-خ آیت الله غفاری انوری ما بین کوچه تراشکاری و محمدی	۹۱۸۳۶۳۵۸۸
۷	۶۶	اردبیل	عصری	اردبیل دروازه مشگین به طرف وحدت روبروی بانک سپه جهان موتور	۹۳۹۴۶۶۹۰۴۲
۸		اصفهان	پژمان دشتی	خیابان سروش جنب کوچه ۲۲	۹۱۳۱۰۰۶۲۷۵
۹	۴۷	اصفهان	محمد باباگلی	اصفهان-خیابان مسجد-جنب بانک ملی-کلینیک فنی مهندسی موتور سیکلت مهدی	۹۱۳۳۲۰۸۷۰
۱۰		جویبار	مهدی مدانلو جویباری	شهرستان جویبار میدان کشتی	۹۱۱۹۳۳۱۲۴۵
۱۱	۶۴	البرز	دانائی	کرج بلوار دانش آموز نیش ابوسعید ۱۳ پلاک ۲۸	۹۳۵۴۹۱۱۸۶۳
۱۲	۴۵	اورمیه	صمد رحمدل	اورمیه-خیابان مجاهد یک-نرسیده به پست شهید قندی	۹۱۴۳۶۱۰۱۹۵
۱۳	۶۱	آش اهر	بهزاد خدایی	آذربایجان شرقی-شهرستان اهر خ اول رسالت فروشگاه و تعمیر گاه بهزاد، پستی	۹۱۴۶۶۳۲۱۹۱

۹۱۴۱۳۵۵۷	آشرفی-تبریز-چهار راه نادری- نرسیده به آتش نشانی	نادر حیدری	آشرفی	۵۰	۱۴
۹۱۴۴۲۱۱۷۴۰	آشرفی-مراغه- سه راه خیام -جنب قبرستان آقلازی	فرهاد تقی نجد مکاری(نماینده رشیدی)	آشرفی	۵۴	۱۵
۹۱۴۹۸۱۳۵۱۹	اغربی-بوکان-امیر اباد-رو بروی بیستون ۴-تعمیرگاه خیزرو	اسماعیل خضری(نماینده رشیدی)	آغربی	۴۹	۱۶
۴۱۳۷۸۰۰۰۰۳	آذربایجان شرقی،بناب،شهرک صنعتی بناب	نماینده خدمات جهان همتا	آ.ش بناب	۵۷	۱۷
۹۳۵۸۶۳۰۰۰۳	بناب خیابان مطهری چهار باغ	کریم میثمی	آش- بناب	۷۰	۱۸
۹۱۲۱۸۸۳۷۲	تهران - میدان قیام - خیابان مولوی - روبروی مسجد خندق آباد - پلاک ۱۰۲	حاجی عباسی	تهران	۵۶	۱۹
۹۱۲۱۱۶۸۱۸۳	تهران-خیابان ولیعصر-نرسیده به تقاطع امیریه. گمرک-جنب پارکینگ تکمیل. پلاک ۲۵۰ - گلدن سیکلت	ابریشم دار	تهران	۵۸	۲۰
۹۱۲۳۰۸۹۳۶	تهران-۱۷شهریور-خیابان شهید رضا عامری-پلاک ۲۱-فخار	فخار	تهران	۵۹	۲۱
۹۱۴۱۴۴۴۱۹	خیابان جمهوری خیابان اردیبهشت	سید احمد جهاننمیر (نیما)	تهران		۲۲
۹۱۲۸۳۶۳۰۵۵	تهران-تقاطع مولوی -خ بشیری - گاراژ پل	هنرکار	تهران	۶۳	۲۳
۹۱۲۳۹۸۵۳۴۸	تهران - شهر ری - میدان صفائیه - ابتدای خیابان ابن بابویه - پلاک ۲۳۶	حسین نوری ثانی ابادی	تهران- شهر ری	۶۸	۲۴
۹۱۹۲۷۰۰۱۰۸	چهار راه نظام آباد - سیلان شمالی	بیگی	تهران	۶۵	۲۵
۹۱۵۲۵۰۹۵۱۸	خراسان رضوی شهرستان گناباد خیابان سعدی نبش سعدی ۱/۱۰ تعمیرگاه ولوامز یدکی	عیسی عربصاحبی	خراسان ر گناباد	۶۰	۲۶
۹۳۸۲۶۷۵۲۵۳	زنجان بیسم خیابان خیام تعمیرگاه تیزروتک	حسین علی اصلانو	زنجان	۶۷	۲۷
۹۱۷۷۰۷۲۸۳۳	شیراز-خ تختی -جنب پارک محله ای-مقابل هنرستان حقانی	امیدصادقی(نماینده زارعی)	فارس	۵۱	۲۸
۹۱۵۵۱۶۵۹۴۳ ۰۹۱۵۱۱۰۹۰۹۴	مشهد.خیابان فداییان اسلام،بین ۱۷و ۱۹ پلاک ۴۵۵	الله بیگی	مشهد	۶۲	۲۹
۰۹۱۵۱۱۴۵۷۵۹۰ ۰۵۱۳۴۴۲۵۶۰۰	مشهد، خیابان سجاد چهار راه خیام نبش دستغیب، خدمات مرکزی همتاز	مرتضی فردوسی	مشهد	۹۰	۳۰
۹۱۲۸۳۴۰۹۱۳	یزد خیابان امیر آباد بازار موتور	ناصر شه پر (نماینده حسنی)	یزد	۵۵	۳۱

دفتر مرکزی: تهران، خیابان مطهری نرسیده به چهار راه سهروردی، پلاک ۱۰۵، کد پستی: ۱۵۷۶۹۱۸۵۱۱

، www.hamtazmotor.com info@hamtacyclet.com

تلفن: ۷-۸۸۵۰۸۲۰۷ فکس: ۷-۸۸۵۰۸۲۰۷

کارخانه: آذربایجان شرقی، بناب، شهرک صنعتی بناب تلفن: ۸-۳۷۷۸۰۰۰۳-۰۴۱